



Sistemi
Operativi

Bruschi
Monga Re

JOS

La gestione della
memoria
Paginazione

Sistemi Operativi¹

Mattia Monga

Dip. di Informatica
Università degli Studi di Milano, Italia
mattia.monga@unimi.it

a.a. 2013/14

¹ © 2008–14 M. Monga. Creative Commons Attribuzione — Condividi allo stesso modo 4.0 Internazionale. <http://creativecommons.org/licenses/by-sa/4.0/deed.it>. Immagini tratte da [2] e da Wikipedia.



Sistemi
Operativi

Bruschi
Monga Re

JOS

La gestione della
memoria
Paginazione

Lezione XX: Gestione della memoria in JOS

Paginazione

Una paginazione *diretta* con 20+12 bit, avrebbe 2^{20} Page Table Entry (PTE). Se ogni PTE è 32 bit (20 per il mapping e 12 per i flag) si hanno 4MB per la *page table*: con **2 livelli** (da 10 bit) si possono risparmiare le tabelle (da 4KB) di secondo livello non mappate.

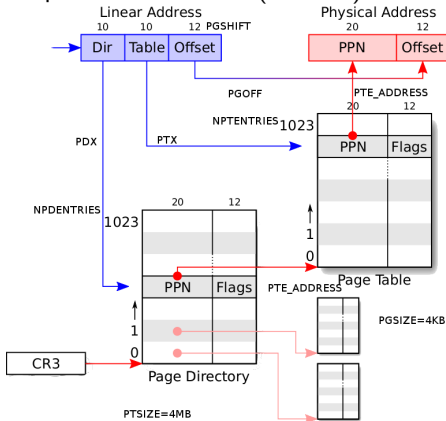

- PDE Page Directory Entry
- PPN Physical Page Number
- Flags
 - PTE_P (presente)
 - PTE_W (scrivibile)
 - PTE_U (utilizzabile in modalità user)

JOS

La gestione della memoria
Paginazione

PDE, PTE e CR3



Sistemi Operativi

Bruschi Monga Re

JOS

La gestione della memoria

Paginazione

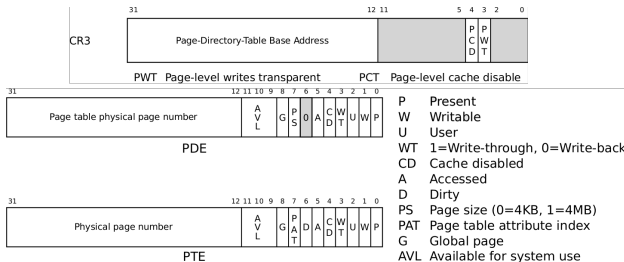

In `inc/mmu.h` vengono definite un po' di macro utili:

```
1 // A linear address 'la' has a three-part structure as follows:
2 //
3 // +-----10-----+-----10-----+-----12-----+
4 // | Page Directory | Page Table | Offset within Page |
5 // | Index | Index | |
6 // +-----+-----+-----+
7 // -- PDX(la) --/ -- PTX(la) --/ --- PGOFF(la) ----/
8 // ----- PGNUM(la) -----/
9 //
10 // The PDX, PTX, PGOFF, and PGNUM macros decompose linear addresses as shown.
11 // To construct a linear address la from PDX(la), PTX(la), and PGOFF(la),
12 // use PGADDR(PDX(la), PTX(la), PGOFF(la)).
13 // Address in page table or page directory entry
14 #define PTE_ADDR(pte) ((physaddr_t) (pte) & ~0xFFF)
```

Altre macro utili



Sistemi
Operativi

Bruschi
Monga Re

JOS

La gestione della
memoria
Paginazione

```
1 // Page directory and page table constants.
2 #define NPENTRIES 1024 // page directory entries per page directory
3 #define NPTENTRIES 1024 // page table entries per page table
4
5 #define PGSIZE 4096 // bytes mapped by a page
6 #define PGSHIFT 12 // log2(PGSIZE)
7
8 #define PTSIZE (PGSIZE*ES) // bytes mapped by a page directory entry
9 #define PTSHIFT 22 // log2(PTSIZE)
10
11 #define PTXSHIFT 12 // offset of PTX in a linear address
12 #define PDXSHIFT 22 // offset of PDX in a linear address
13
14 // Page table/directory entry flags.
15 #define PTE_P 0x001 // Present
16 #define PTE_W 0x002 // Writeable
17 #define PTE_U 0x004 // User
18
19 // Address in page table or page directory entry
20 #define PTE_ADDR(pte) ((physaddr_t) (pte) & ~0xFFF)
```



Il funzionamento

In kern/entry.S CR3 viene settato all'indirizzo **fisico** della page directory. (Dato il mapping iniziale i fisici possono essere dedotti anche *aritmeticamente* togliendo KERNBASE dal virtuale)

```
1 // pseudo-codice
2 CR3 = (physaddr_t)0x00115000 // i 12 bit finali per i flag
3 // i 20 bit alti vanno cmq interpretati come multipli di 0x10000
4 // perche' la tabelle devono iniziare a indirizzi allineati
5 entry_pgdir = (uintptr_t)0xF0115000 = PGADDR(0x3c0, 0x115, 0)
6
7 // il primo livello di mapping
8 pde_t entry_pgdir[NPDENTRIES] = {
9 // Map VA's [0, 4MB) to PA's [0, 4MB)
10 [0] = ((uintptr_t)entry_pgtable - KERNBASE) + PTE_P,
11 // Map VA's [KERNBASE, KERNBASE+4MB) to PA's [0, 4MB)
12 [KERNBASE >> PDXSHIFT] = ((uintptr_t)entry_pgtable - KERNBASE) + PTE_P + PTE_W
13 };
14
15 // e finalmente
16 pte_t entry_pgtable[NPTENTRIES] = {
17 0x000000 | PTE_P | PTE_W,
18 0x001000 | PTE_P | PTE_W,
19 0x002000 | PTE_P | PTE_W,
20 // ...
21 0x3fe000 | PTE_P | PTE_W,
22 0x3ff000 | PTE_P | PTE_W,
23 };
```

Sistemi
Operativi

Bruschi
Monga Re

JOS

La gestione della
memoria
Paginazione



La consultazione dei due livelli avviene tramite `page_walk` che tratta anche il caso in cui il secondo livello non sia in memoria. Un esempio numerico:

```
1 kernpgdir[PDX(UVPT)] = PADDR(kernpgdir) | PTE_U | PTE_P
2
3 UVPT == KSTACKTOP - 3*PTSIZE == 0xf0000000 - 3*4*1024*1024 == 0xef400000
4
5 PDX(0xef400000) == 0x3bd & 0x03ff
6
7 kernpgdir == 0xf0119000
8 PADDR(kernpgdir) == kernpgdir - KSTACKTOP == 0xf0119000 - 0xf0000000
9
10
11 kernpgdir[0x03bd] = 0x00119005
```



Sistemi
Operativi

Bruschi
Monga Re

JOS

La gestione della
memoria

Paginazione